



## POLAR 340 E27



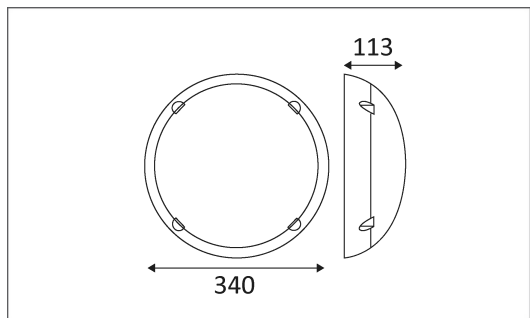

Applique murale ou plafonnier en thermoplastique renforcé de fibres de verre.  
 Equipé d'une douille E27 pour 1 QT-32 100W (ou ECO 21W).  
 Diffuseur opalin en polycarbonate.  
 Ne nécessite pas de transfo.  
 Vis "TORX" à commander séparément : ACVTORX1.

Code	Couleur	Socket	AC/DC	Watt Max	Lampe/Lamp
134000	BLANC	E27	AC 230V	21/100W	FBT/QT-32
134001	NOIR	E27	AC 230V	21/100W	FBT/QT-32
134002	MÉTAL	E27	AC 230V	21/100W	FBT/QT-32



### PICTO Description

- IP 66** Etanchéité aux poussières. Etanchéité aux jets d'eau puissants.
- IK 10** Résistance : 20 Joule
-  Produit dont les parties accessibles sont séparées des parties actives par double isolation ou isolation renforcée.
- CE** Homologation CE.
-  Ne nécessite pas de transfo/ballast
- F** Montage sur surfaces inflammables.
- 230 V** A connecter à un courant alternatif de 230 volts.

### Accessoires / Toebehoren

ACVTORX1 TORX VIS 1 PC.